

Anschluss Spülwasser
zum Düsenstock
CONNECTION FLUSH WATER
TO NOZZLE PIPE
1" Innengewinde
FEMALE THREAD

Anschluss Spülwasser
zur Druckpumpe
CONNECTION FLUSH WATER
TO HIGH PRESSURE PUMP
1 1/4" Innengewinde
FEMALE THREAD

Schmutz-
Austrag
DIRT OUTLET

Antrieb
DRIVE

Deckel
wahlweise
rechts oder links
angeschlagen
COVER OPTIONAL
ASSEMBLED RIGHT OR LEFT

Gefiltertes Wasser
Auslauf
FILTERED WATER
EXIT

Schmutzwasser-
Einlauf
DIRT WATER
ENTRY

4 Stück Maschinenstellfüße
optional
4 PIECES OF MACHINE ADJUSTMENT
SCREWS OPTIONAL

Deckel geöffnet
COVER OPENED
M 1:50
Deckel wahlweise rechts
oder links angeschlagen
COVER OPTIONAL
ASSEMBLED RIGHT OR LEFT

Gezeichnet ist
Deckel links angeschlagen.
Bei Auslieferung im Standard ist
Deckel rechts angeschlagen.
DRAWN IS
COVER ASSEMBLED LEFT.
FOR STANDARD-DELIVERY THE
COVER IS ASSEMBLED RIGHT.

4 Bohrungen Ø13
zum Anbringen von Hebebändern
Gesamtgewicht: ca. 233 kg
4 HOLES Ø13
FOR FITTING THE LIFTING BELTS
TOTAL WEIGHT: APPROX. 233 kg

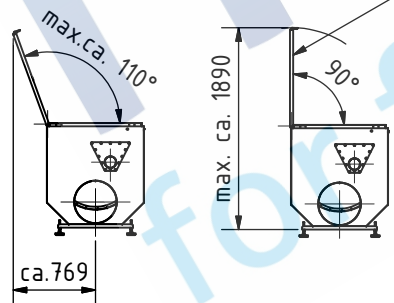

Stand: 27.12.2011
Änderungen vorbehalten!

new aqua		Toleranzen nach ISO 2768 - mK		Werkstoff:		Maßstab: 1:20	
				Projekt/Maschinentyp: /D830			
		Datum		Name		Bezeichnung:	
		07.08.2011		bjäger		Übersicht D830	
		Gezeichnet		Kontrolliert		GENERAL VIEW D830	
						Zeichnungsnummer:	
						00001370	
						Blatt 1	
						A3	
Status		Änderungen		Datum		Name	
						Modell: 00001360 D	
						Gewicht: ca. 233 kg	